



ТЕГЛЕНЕ, ИЗМЕРВАНЕ, ДОЗИРАНЕ, АВТОМАТИЗАЦИЯ

**АТАРК**

Централен офис: София 1612, ж.к. „Хиподрума“, бл.122, вх.Е

тел: 02 / 958 1781, 958 1601, 958 1153, факс: 02 / 958 1153

e-mail: [atark@mail.orbitel.bg](mailto:atark@mail.orbitel.bg), web site: [www.atark-bg.com](http://www.atark-bg.com)

Шоурум: София, жк "Лагера" бл.44 - партерен етаж, тел. 02 / 951 5297

Производствена база и сервиз: София, ул. "Индустириална" №11,  
тел. 02 / 917 8649, 936 8078

## Кранови везни CASTON II



★ Разнообразие от капацитети -  
500 x 0,2 кг., 1000 x 0,5 кг.,  
2000 x 1 кг., 3000 x 2 кг или  
5000 x 2 кг

★ Лесен за прочитане LED дисплей с  
височина 3 см

★ Дистанционно управление

★ Работа с презареждащи се батерии

### Характеристики:

- ★ Индикатор за изтощени батерии
- ★ Дистанционно управление като стандартна възможност
- ★ Функции - On /включване/, Off /изключване/, Tare /тариране/, Zero /нулиране/ и Hold /задържане/. Могат да се осъществят ръчно и дистанционно.
- ★ Автоматично следене на нулата
- ★ Автоматична настройка на обхвата
- ★ Авто калибровка
- ★ Степен на защита IP 54

Модел	0,5 THB	1 THB	2 THB	3 THB	5 THB
Капацитет	500 x 0.2 kg	1000 x 0.5 kg	2000 x 1 kg	3000 x 2 kg	5000 x 2 kg
Тегло на везната	15 kg	15 kg	17 kg	17 kg	20 kg
Максимална тара	Пълна тара				
Дисплей	LED /3 см височина/				
Работно напрежение	DC 6 V				
Захранващо напрежение	AC 220 / 50 Hz				
Функции	Нулиране, тариране, задържане, изтощени батерии				
Консумация	1 W				
Работна температура	- 10 до +40 °C				

Модел	A	B
0,5 THB	350мм	30мм
1 THB	350мм	30мм
2 THB	430мм	44.5мм
3 THB	430мм	44.5мм
5 THB	474мм	44.5мм

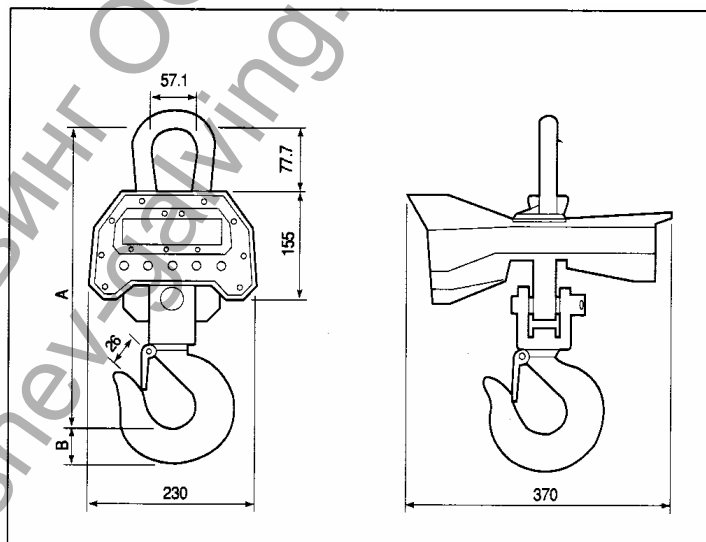

20.02.2008г.